

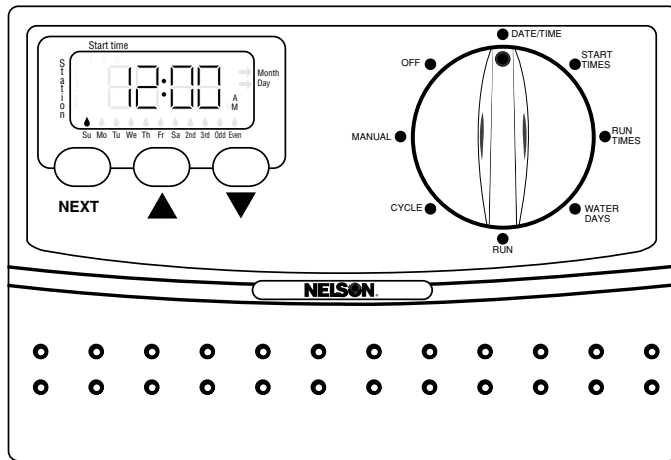

8100 Series Residential Controller

Programming and Installation Guide



- **MODELS:**
 - 8104/8174 (4 zone)
 - 8106/8176 (6 zone)
- External transformer
- Single Program
- 3 start times
- Daily, 2nd or 3rd day interval, and Odd/Even schedules
- Pump/Master valve terminal block
- Rain switch/Sensor terminal block
- Replaceable fuse for surge protection
- Vertically aligned mounting holes for ease of installation
- Quick reference instruction card

Before installing and programming, we recommend you read these instructions carefully for proper operation. If you have any questions or comments, please call our Technical Services Department at 1-888-NELSON-8 or visit us online at www.LRNelson.com.

<i>TABLE OF CONTENTS:</i>	<i>Pages</i>
<i>English version</i>	<i>2-9</i>
<i>Spanish version (Versión española)</i>	<i>10-18</i>
<i>French version (Version française)</i>	<i>19-27</i>

NOTE: For your programming ease, dial position can be found to the right of section header and default LCD display to the left of page.



INSTALLATION INSTRUCTIONS

1. Select an INDOOR location near a standard 120V AC electric outlet (230V AC outlet for models 8174/8176).

Important:

- **DO NOT** plug in transformer until you have made all wiring connections.
- **DO NOT** install outdoors or where unit will be exposed directly to adverse weather and/or direct sunlight.
- **DO NOT** install in area where temperatures are less than 0° C (32° F) or higher than 55° C (131° F).
- **DO NOT** install on same outlet, or line, as other high current draw products.

2. **a)** Screw one #10 screw in the wall at the height you'd like to view the LCD. Leave a slight gap between head of screw and wall.

b) Place the keyhole on the back of the controller over the screw and slide unit downward to seat on screw.

c) Remove access door from bottom-front of unit and secure through center screw hole with minimum 1¹/₄" screw.

3. Wire valves using 18AWG color-coded, multi-strand direct burial wire. **DO NOT** exceed 800 feet wire runs.
 - Use one wire per station plus one 'common wire'.
 - All valve wires **MUST** be connected before AC power is supplied.

NOTE: Connections that will be buried underground should have watertight connections and be approved for underground use.

- The common wire should connect all valves and become a single wire that connects to the terminal marked '**COM**'.

4. If using a pump start relay, or master valve, connect wire to terminal marked '**MV**'.

WARNING: Do not connect pump directly to controller.
A pump-start relay must be used.

NOTE: Check local regulations to ensure compliance with any wiring, electrical or installation codes.

5. <OPTIONAL> If connecting a rain or moisture sensor, remove jumper wire, and install a normally closed sensor to terminals marked 'R' and 'RS'.

CAUTION: Jumper wire must be in place if no sensor is used for proper operation

6. Connect transformer wires to terminals marked 'AC'.

- Plug transformer into electrical socket
- LCD will light

CAUTION: DO NOT plug in transformer until ALL wiring is checked and complete.

7. Install two AA alkaline batteries (not included). Do not use NiCad or rechargeable batteries.

NOTE: Batteries maintain real time and retain the program in the event of a power outage. The unit can be programmed under battery power only, however, the controller will not operate the valves without AC power.

Replace batteries once per year. When replacing batteries, do not unplug transformer, or your program will be lost.

DEFAULT MODE: If the batteries fail during a power outage, or there are no batteries in the unit, the timer will reset to factory defaults (see page 8 for details). After the power resumes, unit will run factory default program until reprogrammed (As long as dial remains in 'Run' position)

NOTE: S5 and S6 will only be on models 8106/8176 (6 zone models)

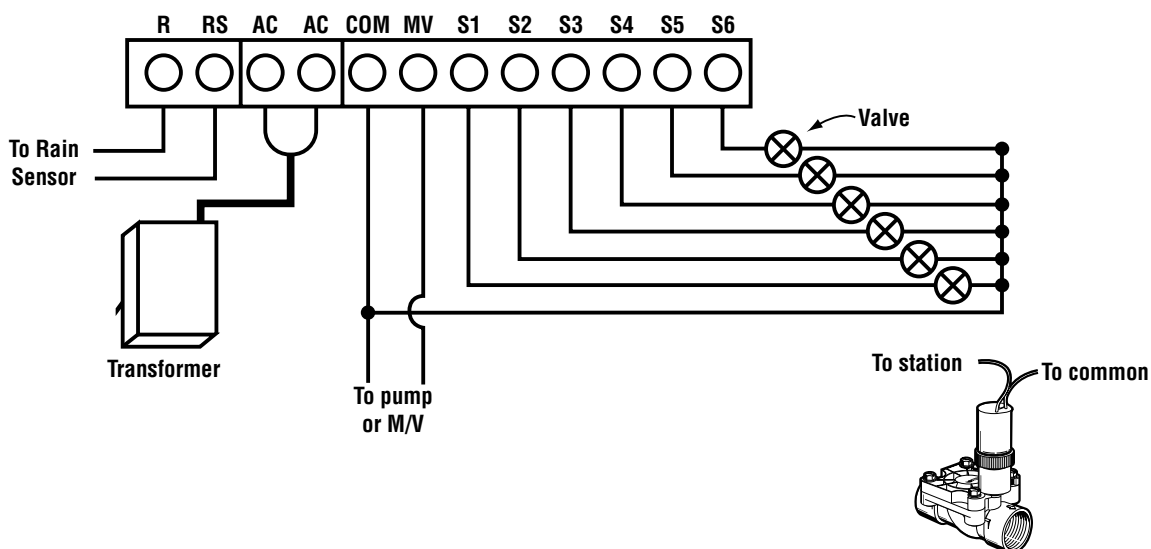

SETTING CURRENT DATE AND TIME

● DATE/TIME

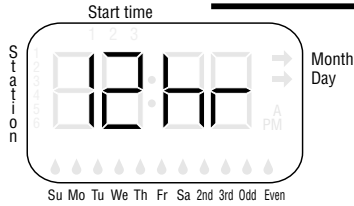

1 Set 12 or 24 hour mode

only available on power-up — during 10 second delay

Press ▲ or ▼ to advance between modes
Press **NEXT**

Note: **NEXT** only works after 10 second delay

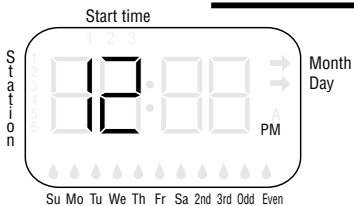

2 Set hour

Press ▲ or ▼ to advance hour

Press **NEXT**

*(Set AM / PM indicator if in 12-hour mode,
Press **NEXT**)*

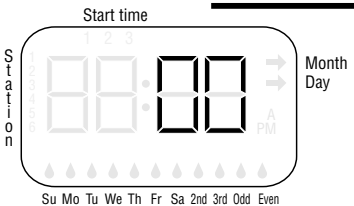

3 Set minutes

Press ▲ or ▼ to advance minutes

Press **NEXT**

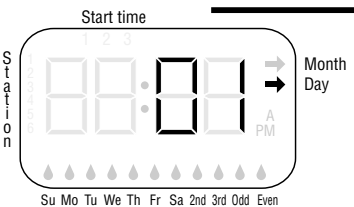

4 Set day

Press ▲ or ▼ to advance day

Press **NEXT**

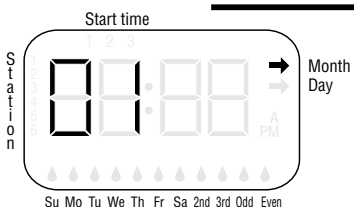

5 Set month

Press ▲ or ▼ to advance month

Press **NEXT**

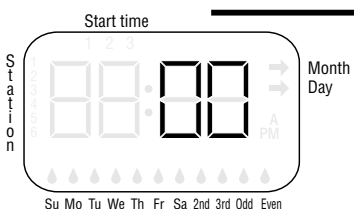

6 Set Year

Press ▲ or ▼ to advance year

Press **NEXT**



7 Set day of the week

Press ▲ or ▼ to advance water droplet

Press **NEXT** *(returns to beginning of loop)*

SETTING START TIMES

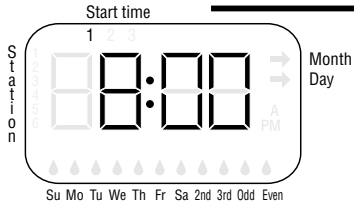
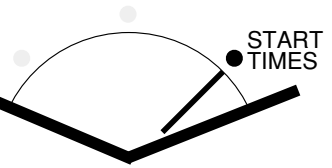

1 Set Start Time 1

Press ▲ or ▼ to set time
- time advances in 15 minute increments

Press **NEXT** for Start Time 2

2 Set Start Time 2

Repeat step 1 if Start Time 2 needed

Press **NEXT** for Start Time 3

Note: 'OFF' position between 11:45 and 12:00

SETTING RUN TIMES (per station)

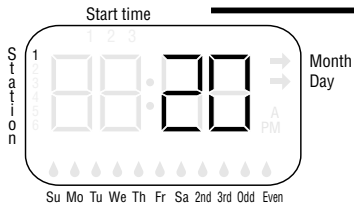
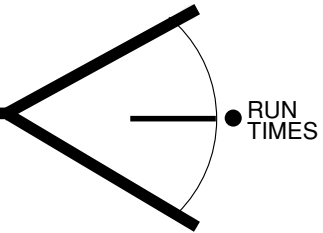

1 Set Run Time 1

Press ▲ or ▼ to increase or decrease run time in one minute increments (1 to 99)

Press **NEXT** to program station 2

2 Set Run Time 2 thru 4 (or 6)

Repeat Step 1 for each successive station

Note: 'OFF' position between 99 and 1 minute

SETTING WATER DAYS

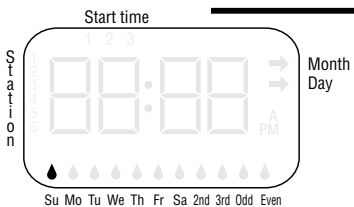
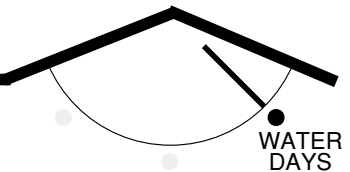

1 Setting Daily schedule

Allows selection of individual days to water (i.e. Mo, Tu, Fr)

Press ▲ to choose day (droplet stays lit)

Press ▼ to skip day (droplet not lit)

Automatically advances with each key press

Press **NEXT** for 2nd or 3rd day schedule

- Last chosen schedule is selected

SETTING WATER DAYS (continued)

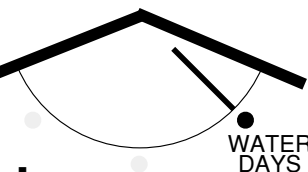

2 Setting 2nd or 3rd day schedule

Allows selection of watering every 2 days or every 3 days

Press ▲ to select 2nd day (droplet stays lit)

Press ▼ to deselect 2nd day (blinks over 3rd day)

- Last chosen schedule is selected

Press ▲ to select 3rd day (droplet stays lit)

Press ▼ to deselect 3rd day (blinks over 2nd day)

- Last chosen schedule is selected

Press **NEXT** for Odd or Even day schedule

3 Setting Odd or Even day schedule

Allows watering on days of month that are odd or even numbers (i.e. - Odd will water on 1st, 3rd, 5th, etc.)

Press ▲ to select Odd day (droplet stays lit)

Press ▼ to deselect Odd day (blinks over EVEN)

- Last chosen schedule is selected

Press ▲ to select Even day (droplet stays lit)

Press ▼ to deselect Even day (blinks over ODD)

- Last chosen schedule is selected

Press **NEXT** for Daily schedule

Note: The unit has a default schedule of everyday

RUNNING PROGRAM AUTOMATICALLY

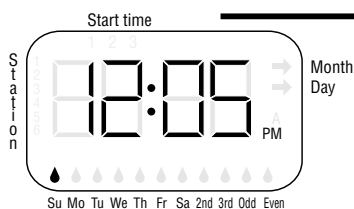
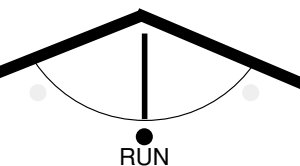

1 Place dial in 'Run' position to run program

- Current time and current day will display on the LCD. (See Rain Shutoff)

'OFF' POSITION (Winter mode)

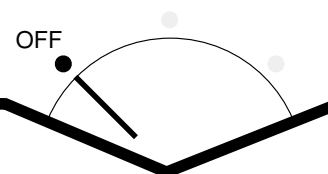

Placing dial in 'OFF' position suspends your program from running. Your program is retained.

Return to 'RUN' position to run program

TEST PROGRAMS

RUNNING CYCLE (Semi-Auto)

Cycle runs your current program immediately

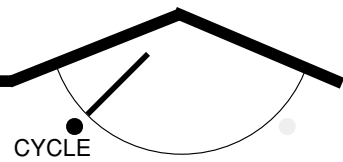

1 Set Station to Cycle

Press **NEXT** to activate and step through run times

Press ▲ or ▼ to set run time

- Changing run times in cycle mode will NOT change your programmed run times

- Pressing **NEXT** after the last station, 4 or 6 depending on model, returns to OFF position

2 Place dial in RUN position

- Cycle runs your current program immediately

- To end running cycle, turn dial to 'OFF' position

RUNNING STATIONS MANUALLY

Manual runs one station only

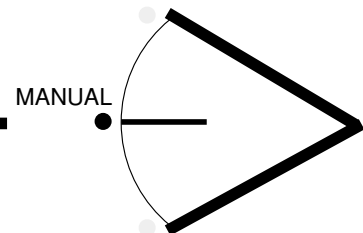

1 Set Station to manual

Press **NEXT** until desired station is displayed

Press ▲ or ▼ to set run time

- Pressing **NEXT** after the last station, 4 or 6 depending on model, returns to OFF position

2 Place dial in RUN position

- Set station will run immediately

- To end running manual, turn dial to 'OFF' position

RAIN SHUTOFF

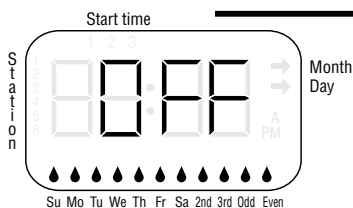

1 Sensor override

- LCD display at left will blink indicating the rain sensor has suspended the program

- To override the rain sensor - Run a Manual or Cycle

- Place dial in Run position to activate - run program

- Unit will reset when sensor dries out.

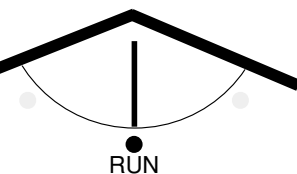

DEFAULTS

12 Hour Clock

TIME 12:00 AM
DATE 01/01/00
DAY SUNDAY
START TIMES 1 @ 8:00 AM
2 - OFF
3 - OFF
RUN TIMES 20 Minutes each zone
SCHEDULE Every Day
SENSOR Normally closed
RESET To reset unit to factory defaults, unplug transformer and remove batteries, wait for LCD to turn off, then plug transformer back in and re-install batteries

SPECIFICATIONS

Transformer (input/output)

8104, 8106 AC 120V 60Hz / AC 24V 12VA
8174, 8176 AC 230V 50Hz / AC 24V 12VA

Stations

Maximum of one pump start relay or master valve and one station. Each station can operate only one solenoid.

Temperature

Operating 0° to 55°C (32° to 131°F)
Storage 0° to 70°C (32° to 158°F)

Batteries

Two AA alkaline batteries required (not included)

Surge Protection

1/2 amp replaceable fuse

FCC RULES

Warning: Changes or modifications to this unit not expressly approved by the party responsible for compliance could void the user's authority to operate the equipment.

NOTE: This equipment has been tested and found to comply with the limits for a Class B digital device, pursuant to Part 15 of the FCC Rules. These limits are designed to provide reasonable protection against harmful interference in a residential installation. This equipment generates, uses, and can radiate radio frequency energy and, if not installed and used in accordance with the instructions, may cause harmful interference to radio communications. However, there is no guarantee that interference will not occur in a particular installation. If this equipment does cause harmful interference to radio or television reception, which can be determined by turning the equipment off on, the user is encouraged to try to correct the interference by one or more of the following measures:

- Reorient or relocate the receiving antenna
- Increase the separation between the equipment and receiver
- Connect the equipment into an outlet on a circuit different from that to which the receiver is connected
- Consult the dealer or an experienced radio TV technician for help

CANADIAN RADIO INTERFERENCE REGULATIONS

NOTE: This digital apparatus does not exceed the Class B limits for radio noise emissions from digital apparatus set out in the radio interference regulations of the Canadian Department of Communications.

WARRANTY

Limited Warranty

L.R. Nelson Corporation ("Nelson") warrants this electronic product to be free of defects in material and workmanship for a period of one (1) year from the original date of purchase. In the event of such defects, Nelson will repair or replace, at its option, the product or the defective part.

This warranty does not extend to damage to a Nelson product or part resulting from accident, misuse, alteration, neglect, abuse, improper installation or normal wear and tear, or to exterior appearance and color. This warranty extends only to the original user of the Nelson product.

If defect arises in a Nelson product or part within the warranty period, you should contact your installing contractor, Nelson retailer, distributor, or L.R. Nelson Corporation at one of the following locations:

One Sprinkler Lane
Peoria, IL 61615
(309) 690-2200
Fax (309) 692-5847

1961 Miraloma Ave.
Suite B
Placentia, CA 92670
(714) 993-0496
Fax (714) 993-0496

5660 Commerce Drive
Units 2, 3
Orlando, FL 32839-2978
(800) 743-1020
Fax (407) 648-0924

Nelson may, at its option, require that the product or part be returned to a Nelson service point or your retailer or distributor. Nelson will determine whether the claimed defect is covered by the warranty. If coverage is found, the product will be repaired or replaced. Please allow 4 to 6 weeks for completion of repairs or replacement and return of the product or part. If a product or part is replaced, the replacement is warranted only for the remainder of the original product or part warranty period.

This warranty gives you specific legal rights, and you may also have other rights which vary from state to state. L.R. Nelson Corporation does not authorize any person to create for it any other obligation or liability in connection with Nelson products.

TO THE EXTENT ALLOWED BY LAW, ANY IMPLIED WARRANTY OR MERCHANTABILITY OR FITNESS FOR A PARTICULAR PURPOSE APPLICABLE TO THE NELSON PRODUCTS IS LIMITED IN DURATION TO THE DURATION OF THESE WRITTEN WARRANTIES. NEITHER L.R. NELSON CORPORATION NOR ITS DISTRIBUTORS OR DEALERS SHALL BE LIABLE FOR LOSS OF TIME, INCONVENIENCE, ECONOMIC LOSS, OR INCIDENTAL OR CONSEQUENTIAL DAMAGES ARISING FROM THE SALE OR DISTRIBUTION OF NELSON PRODUCTS WHETHER FOR BREACH OF WARRANTY HEREUNDER OR FOR NEGLIGENCE OR IN TORT. Some states do not allow limitations on how long an implied warranty will last or the exclusion or limitation on incidental or consequential damages, so the above limitations or exclusions may not apply to you.

If you have any questions concerning the warranty or its application, please write to L.R. Nelson Corporation, One Sprinkler Lane, Peoria, Illinois 61615, U.S.A. Attention: Customer Service.

CLAIMED DEFECTIVE MERCHANDISE POLICY

Products returned to the retailer distributor and claimed defective must be inspected by the Nelson sales representative to determine warranty compliance. If approval is granted, products will be repaired or replaced or a credit memorandum covering the net purchase price will be issued.

Serie 8100

Programador de uso residencial

Guía de programación e instalación

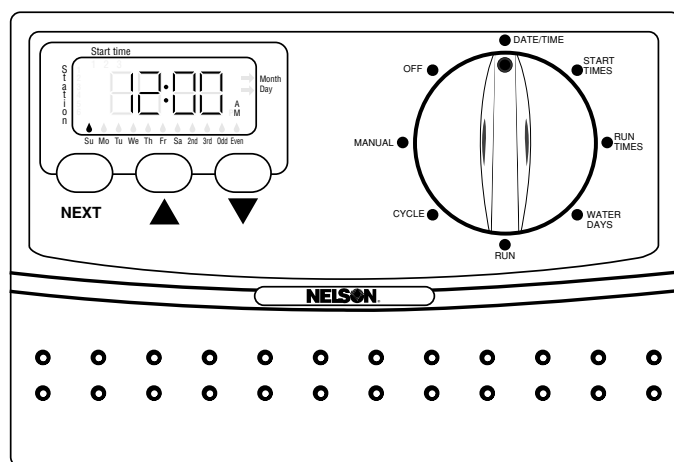

- **MODELOS:**
 - 8104/8174 (4 zonas)
 - 8106/8176 (6 zonas)
- Transformador externo
- Programa único
- 3 inicios de riego
- Programación diaria, a intervalos de 2 ó 3 días e impar/par
- Conexión para arranque de bomba/valvula maestra
- Bloue de terminales de interruptor de lluvia/sensor
- Fusible sustituible para protección contra sobretensiones
- Anclajes alineados verticalmente para facilitar la instalación
- Tarjeta de instrucciones de referencia rápida

Le recomendamos que lea estas instrucciones detenidamente antes de llevar a cabo la instalación y la programación para que el equipo funcione correctamente. Si quiere hacernos alguna pregunta o consulta no dude en llamar a nuestro servicio técnico al número 1-888-NELSON-8 o, si lo prefiere, conéctese a nuestra página web: www.LRNelson.com.

NOTA: para facilitarle la programación, la posición del dial se encuentra a la derecha del encabezamiento de la sección y la pantalla LCD por defecto aparece a la izquierda.

INSTRUCCIONES DE INSTALACIÓN

1. Elija una ubicación INTERIOR cerca de un enchufe normal de 120 V CA (230 V CA en el caso de los modelos 8174/8176).

Importante:

- **NO** enchufe el transformador hasta que haya conectado todos los cables.
 - **NO** instale el aparato en el exterior o donde pueda estar expuesto a la climatología o a la luz del sol directa.
 - **NO** lo instale en lugares en los que las temperaturas sean inferiores a 0° C o superiores a + 55° C.
 - **NO** lo instale en ninguna toma de corriente o circuito al que estén conectados otros aparatos de gran consumo eléctrico.
2. **a)** Coloque en la pared un tornillo nº 10 a la altura a la que pueda verse la pantalla LCD. Deje un poco de espacio entre la cabeza del tornillo y la pared.
b) Encaje el orificio de la parte posterior del programador en la cabeza del tornillo y deslícelo hacia abajo, hasta que se asiente sobre el tornillo.
c) Retire la tapa de la parte inferior-frontal del equipo y fíjelo a través del orificio central con un tornillo de al menos 3 cm.
 3. Conecte las válvulas mediante un cable con múltiples hilos de distintos colores, enterrable directamente (antihumedad), y de sección 1 mm² (18 AWG) . Asegúrese que la longitud del cable **NO** supere 244 metros.
 - Utilice un cableo para cada estación más un cable neutro.
 - Todos los cables de las válvulas DEBEN haber sido conectados antes de suministrarle corriente AC.

NOTA: Las conexiones que se vayan a enterrar deben ser impermeables y homologadas para uso bajo tierra.

- El cable común deberá conectar todas las válvulas y después, como cable único, conectarse al terminal '**COM**'.
4. Si utiliza un relé para arranque de bomba, o la válvula principal, conecte el cable al terminal "**MV**".
ADVERTENCIA: No conecte la bomba directamente al programador; utilice un relé.
NOTA: Infórmese sobre la normativa local que debe cumplir en cuestión de códigos de respuesta, eléctricos y de instalación.

5. <OPCIONAL> Si conecta un sensor de humedad o lluvia, extraiga el cable puente e instale un sensor normalmente cerrado en los terminales 'R' y 'RS'.

PRECAUCIÓN: si no utiliza sensor, el cable puente debe estar en su lugar conectado, para un funcionamiento correcto.

6. Conecte los cables del transformador a los terminales 'AC'.

- Enchufe el transformador.
- La pantalla LCD se iluminará.

PRECAUCIÓN: NO enchufe el transformador hasta haber acabado y comprobado TODAS las conexiones.

7. Introduzca dos pilas alcalinas tipo AA (no incluidas). No utilice pilas de níquel-cadmio ni recargables.

NOTA: las pilas sirven para mantener la hora y los programas si se produce un corte en el suministro eléctrico. Se puede programar el equipo únicamente con el suministro de las pilas; sin embargo, el programador no accionará las válvulas a menos que esté conectado a la red.

Sustituya las pilas una vez al año, pero hágalo sin desenchufar el transformador, ya que, de lo contrario, el programa se perderá.

MODO POR DEFECTO: Si fallan o no existen las pilas durante un corte de corriente, el programador se reajustará a la programación por defecto de fábrica (ver página 8 para más detalles). Cuando se reincorpore la corriente, la unidad funcionará con la programación por defe

NOTA: S5 y S6 sólo estarán en los modelos 8106/8716 (modelos de 6 zonas)

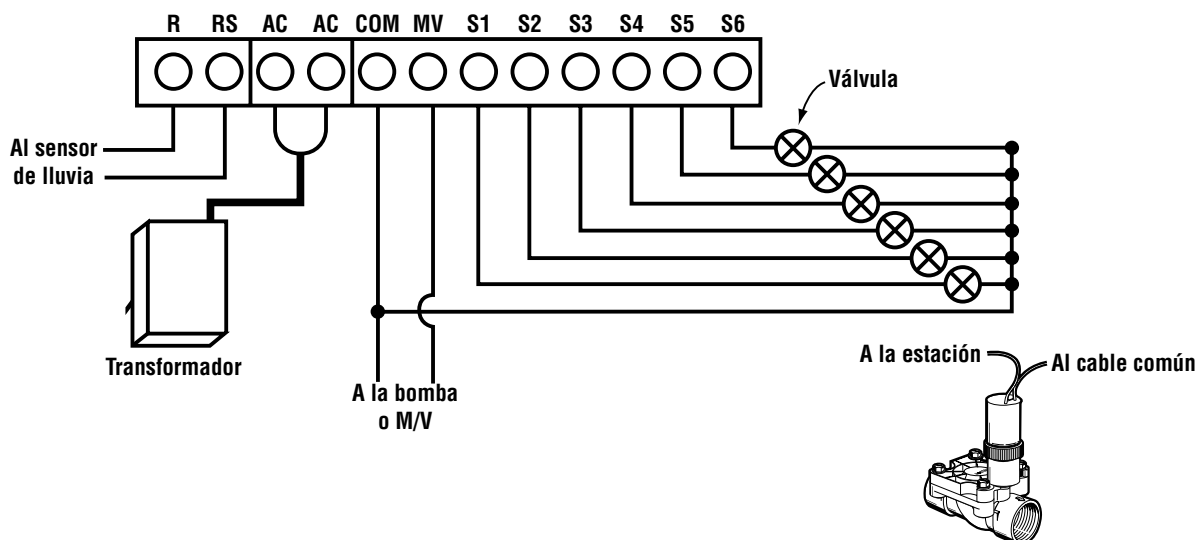

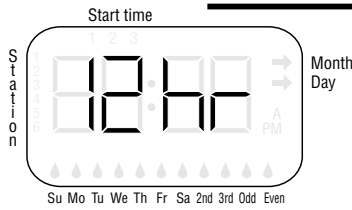

1 **Seleccione el formato horario de 12 o 24 horas**
sólo se puede hacer al encender el equipo, durante una demora de 10 segundos

Pulse los botones ▲ o ▼ para seleccionar el modo.

Pulse **NEXT (SIGUIENTE)**

Nota: la tecla **NEXT** (siguiente) sólo funciona tras un intervalo de 10 segundos

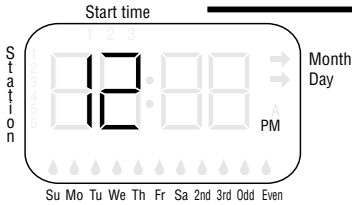

2 **Seleccione de la hora**

Pulse los botones ▲ o ▼ para cambiar la hora

Pulse **NEXT**

*(Seleccione el indicador AM / PM si está en formato de 12 horas. Pulse **NEXT**)*

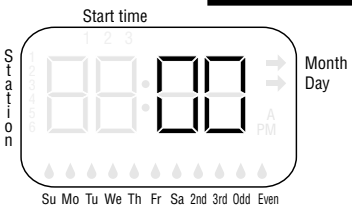

3 **Seleccione los minutos**

Pulse los botones ▲ o ▼ para cambiar los minutos

Pulse **NEXT**

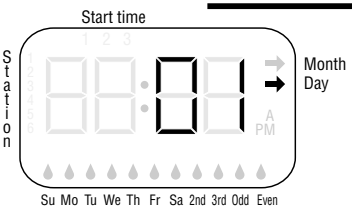

4 **Seleccione el día**

Pulse los botones ▲ o ▼ para cambiar el día

Pulse **NEXT**

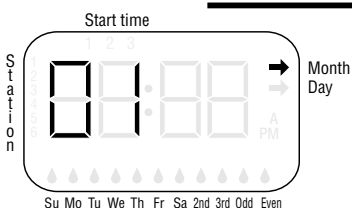

5 **Seleccione el mes**

Pulse los botones ▲ o ▼ para cambiar el mes

Pulse **NEXT**

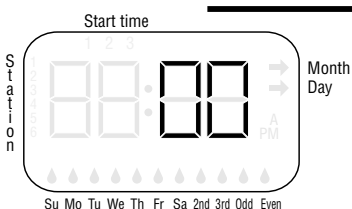

6 **Seleccione el año**

Pulse los botones ▲ o ▼ para cambiar el año

Pulse **NEXT**

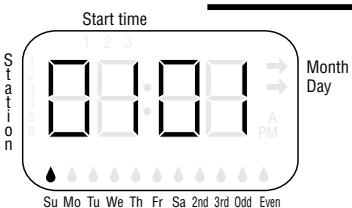

7 **Seleccione el día de la semana**

Pulse los botones ▲ o ▼ para hacer avanzar la gota de agua.

Pulse **NEXT** *(se vuelve al inicio del ciclo)*

SELECCIÓN DE LAS HORAS DE INICIO

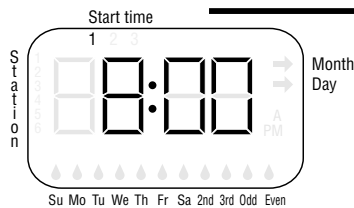
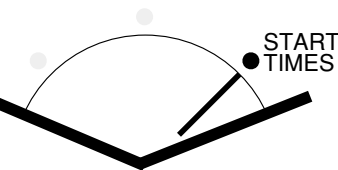

1 Seleccione la hora de inicio 1ª

Pulse los botones ▲ o ▼ para seleccionar la hora - la hora cambia en incrementos de 15 minutos

Pulse **NEXT** para establecer la hora de inicio 2ª

2 Seleccione la hora de inicio 2ª

Repita el paso 1 si necesita programar la hora de inicio 2ª

Pulse **NEXT** para establecer la hora de inicio 3ª

Nota: posición 'OFF' (desactivado) entre 11:45 y 12:00

SELECCIÓN DE LA DURACIÓN DEL RIEGO (por estación)

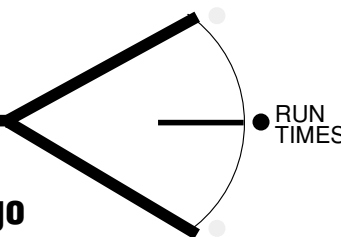

1 Seleccione la duración del riego para la estación 1

Pulse los botones ▲ o ▼ para aumentar o disminuir la duración del riego en incrementos de un minuto (1 a 99)

Pulse **NEXT** para programar la estación 2

2 Seleccione las duraciones del riego para las estaciones 2 a 4 (ó 6)

Repita el paso 1 para cada estación

Nota: posición "OFF" (desactivada) entre 99 y 1 minuto

SELECCIÓN DE LOS DÍAS DE RIEGO

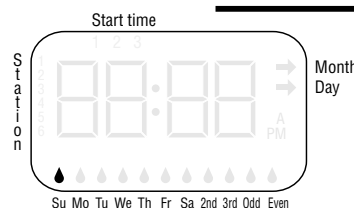
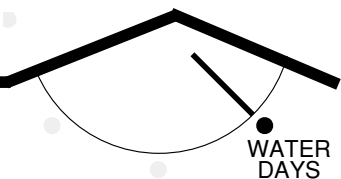

1 Programa diario

Le permite seleccionar días de riego concretos (por ejemplo, lu, ma, vie, etc.)

Pulse el botón ▲ para seleccionar el día (la gota permanece iluminada)

Pulse el botón ▼ para saltarse el día (gota apagada)

Avanza automáticamente cada vez que se pulsa la tecla

Pulse **NEXT** para programar el riego cada dos o tres días - El último programa elegido será seleccionado.

SELECCIÓN DE LOS DÍAS DE RIEGO (sigue...)

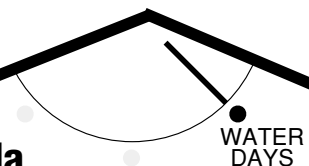

2 Selección del programa para cada dos o tres días

Permite establecer el riego cada dos o cada tres días

Pulse el botón ▲ para que el riego se lleve a cabo cada dos días (la gota permanece iluminada)

Pulse el botón ▼ para eliminar el riego cada dos días (parpadea el indicador sobre 3rd day (3er. Día))

- El último programa elegido será seleccionado.

Pulse el botón ▲ para que el riego se lleve a cabo cada tres días (la gota permanece iluminada)

Pulse el botón ▼ para eliminar el riego cada tres días (parpadea el indicador sobre 2nd day (2º día))

- El último programa elegido será seleccionado.

Pulse **NEXT** para programación de día impar (odd) o día par (even)

3 Programación de días impares o pares

Permite activar el riego para los días del mes impares o pares (por ejemplo, en la opción 'Odd' (impar) el equipo sólo regará los días 1, 3, 5, etc. del mes)

Pulse el botón ▲ para que el riego se lleve a cabo los días impares (la gota permanece iluminada)

Pulse el botón ▼ para eliminar el riego los días impares (parpadea el indicador sobre EVEN (PARES))

- El último programa elegido será seleccionado.

Pulse el botón ▲ para que el riego se lleve a cabo los días pares (la gota permanece iluminada)

Pulse el botón ▼ para eliminar el riego los días pares (parpadea el indicador sobre ODD (PARES))

- El último programa elegido será seleccionado.

Pulse **NEXT** para seleccionar el programa diario

Nota: el equipo sale de fábrica con la opción de riego diario activada

EJECUCIÓN AUTOMÁTICA DEL PROGRAMA

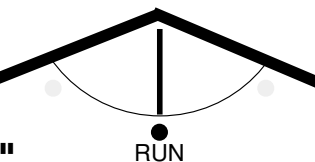

1 Sitúe el dial en la posición "Run" para poner en marcha el programa

- La pantalla LCD mostrará la hora y el día actuales (Véase el apartado Interrupción del programa por lluvia)

POSICIÓN "OFF" (modo invierno)

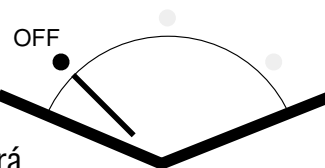

- La pantalla LCD de la izquierda parpadeará indicando que el sensor de lluvia ha suspendido el programa
- A pesar de todo, el programa no se borrará.
- Para volver a ponerlo en marcha, vuelva a seleccionar la posición "RUN".

PROGRAMAS DE PRUEBA

CICLO DE RIEGO (semiautomático)

El ciclo del programa seleccionado se inicia inmediatamente

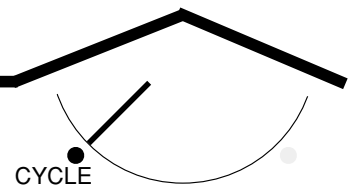

1 Fijar la estación para el ciclo

Pulse **NEXT** para activar y revisar los tiempos de funcionamiento

- Pulse ▲ o ▼ para seleccionar la duración del riego
- Cambiando los tiempos de funcionamiento en el modo de ciclo NO se cambian los tiempos de funcionamiento programados
 - Pulsando **NEXT** (siguiente) después de la última estación, 4 o 6 según el modelo, se vuelve a la posición OFF

2 Sitúe el dial en la posición RUN

- El ciclo del programa seleccionado se inicia inmediatamente
- Para que finalice el ciclo de riego, ponga el dial en posición "OFF"

PUESTA EN MARCHA MANUAL DE LAS ESTACIONES

El modo manual sólo pone en marcha una estación

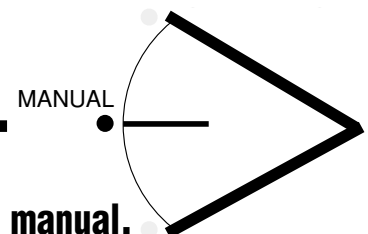

1 Seleccionar la estación para modo manual.

Pulse **NEXT** hasta visualizar la estación deseada

- Pulse ▲ o ▼ para seleccionar la duración del riego
- Pulsando **NEXT** (siguiente) después de la última estación, 4 o 6 según el modelo, se vuelve a la posición OFF

2 Sitúe el dial en la posición RUN

- La estación seleccionada se pondrá en marcha automáticamente
- Para que finalice el funcionamiento manual ponga el dial en posición 'OFF'.

INTERRUPCIÓN DEL PROGRAMA POR LLUVIA

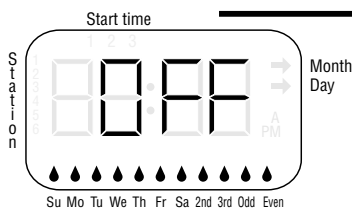

1 Neutralización del sensor

- La pantalla LCD de la izquierda parpadeará indicando que el sensor de lluvia ha suspendido el programa

Para desactivar el sensor de lluvia, ponga en marcha un programa manual o un ciclo

Ponga el dial en la posición RUN para activar o ejecutar el programa

El equipo se reiniciará cuando se seque el sensor.

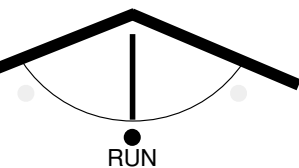

VALORES POR DEFECTO

Reloj de 12 horas

HORA	12:00 AM
FECHA	01/01/00
DÍA	DOMINGO
HORAS DE INICIO	1 @ 8:00 AM 2 - OFF 3 - OFF
DURACIONES DEL RIEGO	20 minutos por zona
PROGRAMA	cada día
SENSOR	Normalmente cerrado
RESET (REINICIO)	Para reiniciar la unidad con los parámetros de fábrica, desenchufe el transformador y retire la pila. Espere a que se apague la pantalla, y vuelva a enchufar el transformador y a poner las pilas

CARACTERÍSTICAS TÉCNICAS

Transformador (entrada / salida)

8104, 8106 120 V CA 60 Hz / 24 V CA 12 VA

8174, 8176 230 V CA 50 Hz / 24 V CA 12 VA

Estaciones

Como máximo, un relé de arranque de bomba o válvula principal y una estación. Las salidas de estación sólo pueden accionar un solenoide.

Temperatura

En funcionamiento 0° a + 55° C

En depósito 0° a + 70° C

Pilas

Dos pilas alcalinas de tipo AA (no incluidas)

Protección contra a sobretensiones

Fusible sustituible de 1/2 amperio

REGLAS DE LA COMISIÓN FEDERAL DE COMUNICACIONES DE EE.UU. (FCC)

Advertencia: cualquier cambio o modificación realizada en el aparato sin el consentimiento expreso de la parte responsable del cumplimiento puede invalidar la autorización del usuario a utilizar el equipo.

NOTA: Este aparato ha superado con éxito las pruebas sobre el cumplimiento de los límites establecidos para los dispositivos digitales de clase B en la Parte 15 de la normativa de la FCC. Estos límites están asignados para proporcionar una protección razonable contra interferencias dañinas en instalaciones residenciales. Este equipo genera, utiliza, y puede irradiar energía de radiofrecuencia y si no es instalado y utilizado siguiendo las instrucciones, puede causar interferencias a las comunicaciones por radio. De cualquier manera, no se garantiza que no ocurra una interferencia en una instalación concreta. Si este equipo produce interferencias dañinas para la recepción de radio o televisión, lo cual puede determinarse conectando y desconectando el equipo, el usuario puede animarse a tratar de corregir la interferencia mediante una o varias de las siguientes medidas:

- Modifique la orientación de la antena receptora o cámbiela de sitio
- Aumente la separación entre el equipo y el receptor
- Conecte el aparato a una toma que no forme parte del mismo circuito al que está conectado el receptor
- Si necesita ayuda, póngase en contacto con el distribuidor o con un técnico especializado en televisores y radios

REGLAMENTOS CANADIENSES SOBRE INTERFERENCIAS DE RADIO

NOTA: Este aparato digital no excede los límites de Clase B para emisiones de ruido de radio de aparatos digitales según lo estipulan los reglamentos sobre interferencias de radio del Departamento de Comunicaciones de Canadá.

GARANTÍA

Garantía limitada

L.R. Nelson Corporation ("Nelson") garantiza que todos los productos electrónicos están libres de defectos de materiales y mano de obra por un período de dos (2) años a partir de la fecha original de compra. En caso de tales defectos, Nelson reparará o reemplazará, a su discreción, el producto o la parte defectuosa.

Esta garantía no se extiende a daños a un producto o pieza de repuesto de Nelson que resulten de un accidente, mal uso, alteración, negligencia, abuso, instalación inadecuada o deterioro y desgaste normal, o a su apariencia exterior y color. Esta garantía cubre únicamente al usuario original del producto Nelson.

Si surge un defecto en un producto o pieza de repuesto de Nelson dentro del período cubierto por la garantía, usted debe comunicarse con su contratista de instalación, vendedor al detalle o distribuidor de Nelson, o a L.R. Nelson Corporation a uno de los siguientes lugares:

One Sprinkler Lane
Peoria, IL 61615
(309) 690-2200
Fax (309) 692-5847

1961 Miraloma Ave.
Suite B
Placentia, CA 92670
(714) 993-0496
Fax (714) 993-0496

5660 Commerce Drive
Units 2, 3
Orlando, FL 32839-2978
(800) 743-1020
Fax (407) 648-0924

Nelson puede, a su discreción, requerir que el producto o parte de él sea devuelto a un punto de servicio de Nelson o a su vendedor al detalle o distribuidor. Nelson determinará si el defecto reclamado está cubierto por la garantía. Si hay cobertura, el producto será reparado o reemplazado. Permita por favor de 4 a 6 semanas para llevar a cabo las reparaciones o el reemplazo y la devolución del producto o pieza. Si se reemplaza el producto o la pieza, el reemplazo está garantizado únicamente para el período de garantía restante del producto o pieza original.

Esta garantía le concede derechos legales específicos, y es posible que usted cuente con otros derechos, los cuales pueden ser diferentes de un estado a otro. L.R. Nelson Corporation no autoriza a ninguna persona a crear para la compañía ninguna otra obligación ni responsabilidad en relación con los productos Nelson.

EN LA MEDIDA PERMITIDA POR LA LEY, CUALQUIER GARANTÍA IMPLÍCITA O DE COMERCIABILIDAD O DE IDONEIDAD PARA UN PROPÓSITO PARTICULAR APLICABLE A LOS PRODUCTOS NELSON ESTÁN LIMITADAS EN DURACIÓN A LA DURACIÓN DE LAS PRESENTES GARANTÍAS POR ESCRITO. NI L.R. NELSON CORPORATION NI SUS DISTRIBUIDORES O CONCESIONARIOS SE HARÁN RESPONSABLES POR LA PÉRDIDA DE TIEMPO, INCONVENIENCIA, PÉRDIDA ECONÓMICA O DAÑOS INCIDENTALES O CONSECUENTES QUE RESULTEN DE LA VENTA O DISTRIBUCIÓN DE LOS PRODUCTOS NELSON YA SEA POR INCUMPLIMIENTO DE LA PRESENTE GARANTÍA O POR NEGLIGENCIA O AGRAVIO. Algunos estados no permiten las limitaciones en la duración de una garantía implícita, ni la exclusión o limitación de los daños incidentales o consecuentes, por lo cual las limitaciones o exclusiones anteriores podrían no aplicarse en su caso.

Si tiene alguna pregunta en relación con la garantía o su aplicación, escriba por favor a L.R. Nelson Corporation, One Sprinkler Lane, Peoria, Illinois 61615, EE.UU. Atención: Servicio al Cliente.

PÓLIZA DE RECLAMACIÓN DE MERCANCÍA DEFECTUOSA

Los productos devueltos al vendedor al detalle o distribuidor y bajo reclamación de ser defectuosos deben ser inspeccionados por el representante de ventas de Nelson para determinar si se cumple con la garantía. Si se concede la aprobación, los productos serán reparados o reemplazados, o se emitirá un memorándum de crédito cubriendo el precio de compra neto.

Série 8100

Contrôleur résidentiel

Guide de Programmation et d'Installation

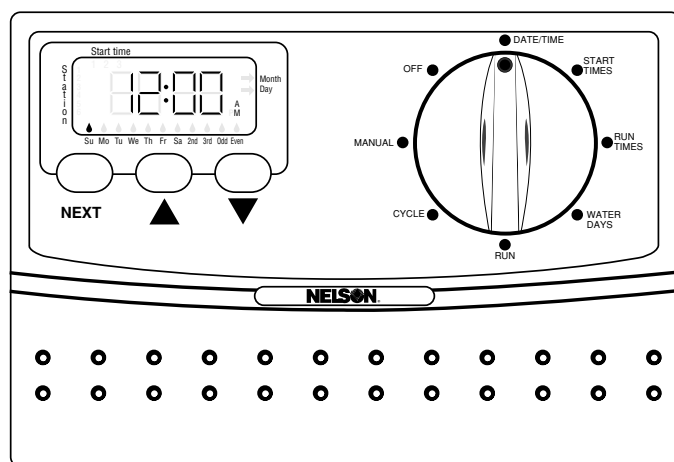

• MODELES:

8104/8174 (4 zones)

8106/8176 (6 zones)

- Transformateur Externe
- Programme unique
- 3 Heures de démarrage
- Journalier, par intervalle de 2 ou 3 jours, et programme jours Pairs/Impairs
- Connecteur relais Pompe / Vanne Maîtresse
- Connecteur pluviomètre / sonde d'humidité
- Fusible remplaçable pour la protection contre les surtensions
- Trous de montage alignés verticalement pour une installation facile
- Carte d'instructions de référence rapides

Avant d'installer et de programmer, nous vous recommandons de lire ces instructions attentivement pour un fonctionnement correct. Si vous avez des questions ou commentaires, veuillez appeler notre Département des Services Techniques au numéro 1-888-NELSON-8 ou nous rendre visite à notre site www.LRNelson.com.

NOTE: Pour votre confort de programmation, la position du cadran se trouve à droite de l'en-tête de la section et l'affichage LCD de positions par défaut se trouve à gauche de la page

INSTRUCTIONS D'INSTALLATION

1. Sélectionnez un emplacement INTERIEUR près d'une prise électrique 120 V AC standard (prise 230V AC pour les modèles 8174/8176).

Important.

- **NE PAS** brancher le transformateur jusqu'à ce que vous ayez effectué tous les branchements électriques
- **NE PAS** installer à l'extérieur ou à un endroit où l'appareil sera exposé directement aux intempéries et/ou à la lumière directe du soleil.
- **NE PAS** installer dans un endroit où les températures sont inférieures à 0° C (32° F) ou supérieures à 55° C (131° F).
- **NE PAS** installer sur la même prise, ou ligne, que les autres appareils de grande puissance.

2. a) Mettez une vis N°10 dans le mur à la hauteur où vous voudriez voir l'affichage LCD. Laissez un petit espace entre la tête de la vis et le mur.

b) Engagez la fente à l'arrière du contrôleur par-dessus la vis et glissez l'appareil vers le bas pour l'accrocher à la vis.

c) Enlevez le couvercle d'accès se trouvant en bas sur l'avant de l'appareil et assurez la fixation par un trou central avec une vis de 1 1/4" minimum.

3. Vannes électriques utilisant un conducteur multibrin codés avec des couleurs. **NE PAS** excéder des longueurs de fil 250 m.

- Utilisez un fil électrique par station plus un "fil commun"
- Toutes les vannes DOIVENT être connectées avant de brancher le programmeur au secteur

NOTE: Les connexions qui seront enterrés doivent utiliser des connexions étanches agréées .

- Le fil électrique commun doit connecter toutes les vannes et devenir un seul fil unique connecté au terminal marqué "**COM**".

4. Si vous utilisez un relais de démarrage de la pompe, ou vanne principale, connectez le fil au terminal marqué "**MV**"

MISE EN GARDE : Ne connectez pas la pompe directement au programmeur. Il faut utiliser un relais pompe.

NOTE: Vérifiez les réglementations locales pour vous assurer de la conformité de votre installation.

5. <OPTIONNEL> Si vous connectez un capteur de pluie ou d'humidité, enlevez le fil de démarrage et installez un capteur normalement fermé à raccorder aux terminaux marqués "R" ou "RS"

ATTENTION : Le fil de démarrage doit être gardé à sa place même si aucun capteur n'est utilisé, pour un fonctionnement correct.

6. Connectez les fils du transformateur aux terminaux marqués 'AC'.

- Branchez le transformateur dans la prise électrique.

- L'affichage LCD s'allumera

ATTENTION : NE PAS brancher le transformateur avant que TOUS les branchements électriques aient été contrôlés et terminés.

7. Installez 2 piles alcalines AA (non incluses). Ne pas utiliser de piles Nicad ou de piles rechargeables.

NOTE: Les piles gardent l'heure réelle et sauvegardent le programme dans le cas de coupure de courant. L'appareil ne peut être programmé que sur piles ; cependant, le contrôleur n'actionnera pas les valves sans courant AC.

Remplacez les piles une fois par an. Lorsque vous remplacez les piles, ne débranchez pas le transformateur, sinon le programme sera perdu.

MODE PAR DEFAUT : Si les piles se vident durant une coupure de courant, ou s'il n'y a pas de piles, le programmeur reprendra les valeurs par défaut réglées en usine (voir page 8 pour les détails). Après la remise en route du courant, le programmeur fonctionnera sur les programmes par défaut jusqu'à la re-programmation.

NOTE: S5 et S6 existeront uniquement sur les modèles 8106/8716 (modèles 6 zones)

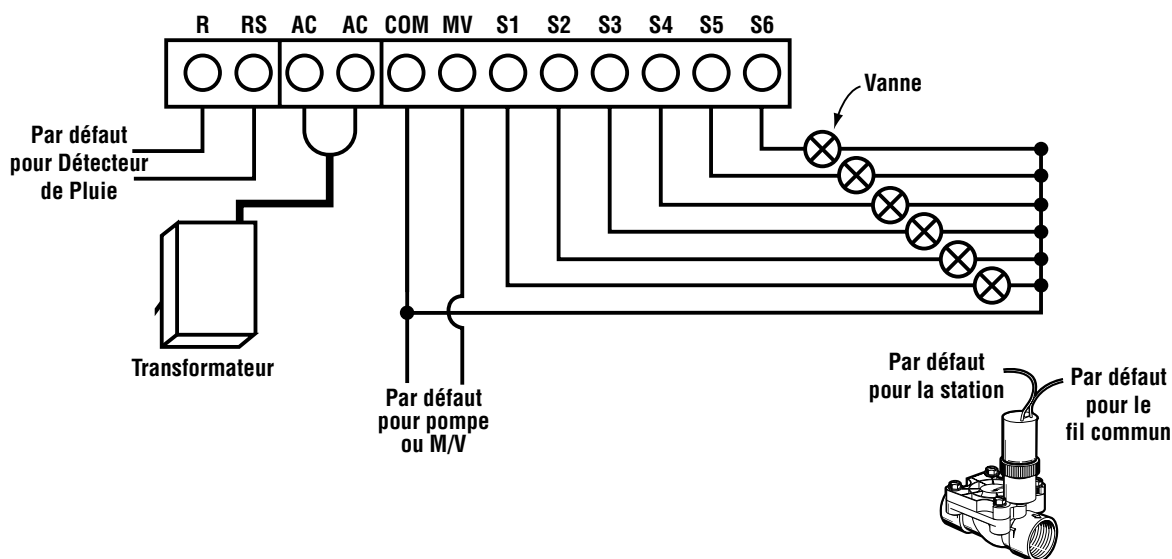

REGLAGE DATE ET HEURE ACTUELLES

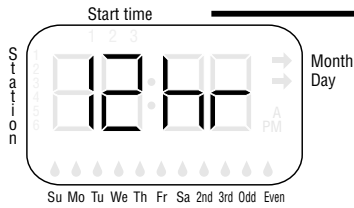
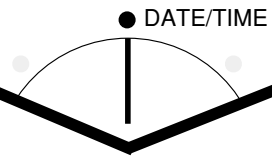

1 Réglez sur mode 12 ou 24 heures

Possible uniquement sous tension - pendant retard de 10 secondes

Appuyez sur ▲ ou ▼ pour naviguer entre les modes
Appuyez sur **NEXT**

Note : **NEXT** (Suivant) fonctionne seulement après un intervalle de 10 secondes

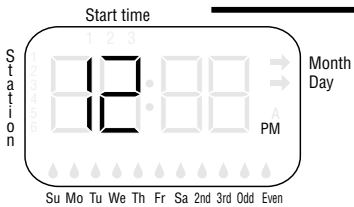

2 Réglez l'heure

Appuyez sur ▲ ou ▼ pour modifier l'heure

Appuyez sur **NEXT**

(Mettez l'indicateur AM / PM si c'est mode 12 heures.)

Appuyez sur **NEXT**)

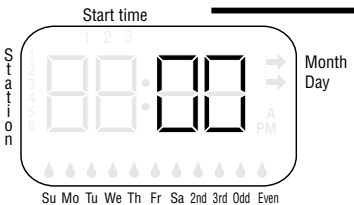

3 Réglez les minutes

Appuyez sur ▲ ou ▼ pour modifier les minutes

Appuyez sur **NEXT**

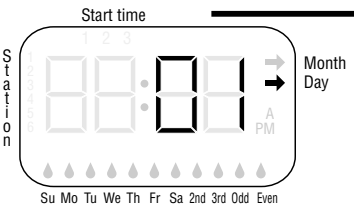

4 Réglez les jour

Appuyez sur ▲ ou ▼ pour modifier le jour

Appuyez sur **NEXT**

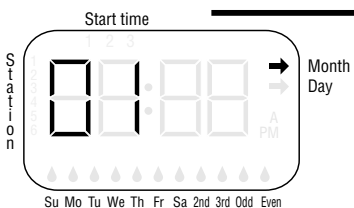

5 Réglez le mois

Appuyez sur ▲ ou ▼ pour modifier le mois

Appuyez sur **NEXT**

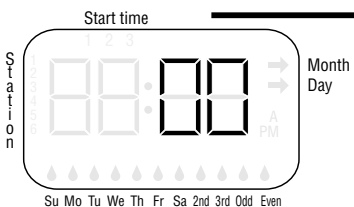

6 Réglez l'année

Appuyer sur ▲ ou ▼ pour modifier l'année

Appuyez sur **NEXT**



7 Réglez le jour de la semaine

Appuyer sur ▲ ou ▼ pour faire modifier l'icône gouttelette d'eau

Appuyez sur **NEXT** (revient au point de départ)

REGLEZ LES HEURES DE DEMARRAGE

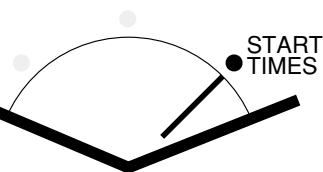

1 Réglez l'heure de démarrage 1

Appuyez sur ▲ ou ▼ pour régler l'heure
- L'heure avance en incréments de 15 minutes

Appuyez sur **NEXT** pour l'heure de démarrage 2

2 Réglez l'heure de démarrage 2

Refaites l'étape 1 si l'Heure de démarrage
2 est nécessaire

Appuyez sur **NEXT** pour l'heure de démarrage 3

Note : Position Arrêt 'OFF' entre 11h45 et 12h00

REGLAGE DES DUREES D'ARROSAGE (par station)

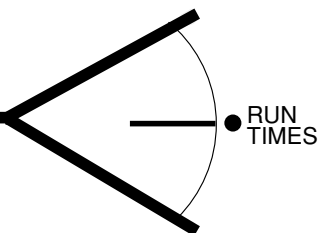

1 Réglez la durée d'arrosage 1

Appuyez sur ▲ ou ▼ pour augmenter ou diminuer
la durée d'arrosage en incréments d'une minute (1 à 99)

Appuyez sur **NEXT** pour programmer la station 2

2 Réglez la durée d'arrosage 2 à 4 (ou 6)

Répétez l'Etape 1 pour chacune des stations
successivement

Note : Position Arrêt "OFF" entre 99 secondes et 1 minute

REGLAGE DES JOURS D'ARROSAGE

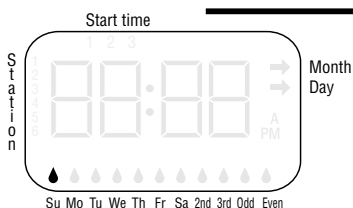
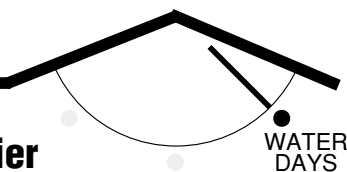

1 Réglage du programme journalier

Permet la sélection des jours d'arrosage individuellement
(c'est-à-dire Lu, Ma, Ve)

Appuyez sur ▲ pour choisir le jour (le symbole gouttelette reste allumé)

Appuyez sur ▼ pour sauter les jours (symbole gouttelette non allumé)

Les jours avancent automatiquement à chaque pression de touche

Appuyez sur **NEXT** pour le programme 2ème ou 3ème jour

- Le dernier programme choisi est sélectionné

REGLAGE DES JOURS D'ARROSAGE (continué)

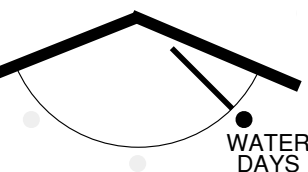

2 Réglage du programme pour 2ème ou 3ème jour

Permet la sélection de l'arrosage tous les 2 jours ou tous les 3 jours

Appuyez sur ▲ pour sélectionner le 2ème jour (symbole gouttelette reste allumé)

Appuyez sur ▼ pour déprogrammer le 2ème jour (Clignote sur 3ème jour)

- Le dernier programme choisi est sélectionné

Appuyez sur ▲ pour sélectionner le 3ème jour (symbole gouttelette reste allumé)

Appuyez sur ▼ pour déprogrammer le 3ème jour (Clignote sur 2ème jour)

- Le dernier programme choisi est sélectionné

Appuyez sur **NEXT** pour le programme jours impairs ("odd") ou jours pairs ("even")

3 Réglage du programme Jours impairs ou Jours pairs

Permet d'arroser les jours du mois ayant des chiffres impairs ou pairs (c'est-à-dire Impair "Odd" arrosera les 1er, 3ème, 5ème, etc.)

Appuyez sur ▲ pour sélectionner le jour impair "Odd" (symbole gouttelette reste allumé)

Appuyez sur ▼ pour déprogrammer le jour impair (Clignote sur EVEN (PAIR))

- Le dernier programme choisi est sélectionné

Appuyez sur ▲ pour sélectionner le jour pair (symbole gouttelette reste allumé)

Appuyez sur ▼ pour déprogrammer le jour pair (Clignote sur ODD (IMPAIR))

- Le dernier programme choisi est sélectionné

Appuyez sur **NEXT** pour le programme journalier

Note: L'appareil a un programme par défaut journalier

EXECUTION AUTOMATIQUE DU PROGRAMME

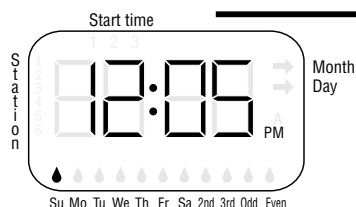
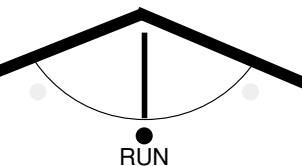

1 Mettez le cadran sur la position de Marche "Run" pour exécuter le programme

- L'heure et le jour actuels s'afficheront sur l'écran LCD. (Voir Coupure d'eau)

POSITION D'ARRÊT "OFF" (mode Hiver)

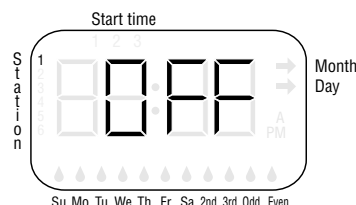
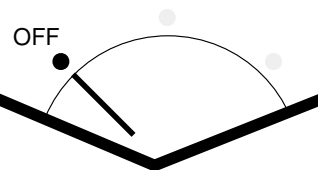

Réglage du cadran sur position "OFF" suspend l'exécution de votre programme

Votre programme est arrêté.

Retournez à la position "RUN" pour exécuter le programme

PROGRAMMES TESTS

CYCLE D'ARROSAGE (Semi-Automatique)

Le cycle exécute immédiatement votre programme actuel

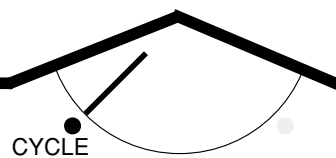

1 Mettre les station en cycle

Appuyez sur **NEXT** pour activer et avancer dans les temps d'arrosage

Appuyez sur ▲ ou ▼ pour régler le temps d'arrosage

- Le changement des durées de fonctionnement dans le mode cycle ne changera pas les durées de fonctionnement que vous avez programmés
- Appuyer sur NEXT après la dernière station, les stations 4 ou 6 selon le modèle, renvoie à la position OFF (ARRET)

2 Réglez le cadran sur la position de marche "RUN"

- Le cycle exécute immédiatement votre programme actuel
- Pour mettre fin au cycle d'arrosage, mettez le cadran sur position "OFF"

MISE EN MARCHÉ MANUELLE DES STATIONS

Le mode manuel met en marche une seule station

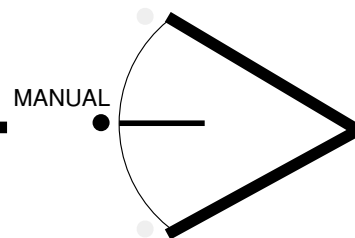

1 Mettre la station sur manuel

Appuyez sur **NEXT** jusqu'à ce que la station désirée s'affiche

Appuyez sur ▲ ou ▼ pour régler le temps d'arrosage

- Appuyer sur NEXT après la dernière station, les stations 4 ou 6 selon le modèle, renvoie à la position OFF (ARRET)

2 Réglez le cadran sur la position de marche "RUN"

- La station programmée fonctionnera automatiquement
- Pour mettre fin à la mise en marche manuelle, mettez le cadran sur position "OFF"

DESACTIVATION DU CAPTEUR DE PLUIE

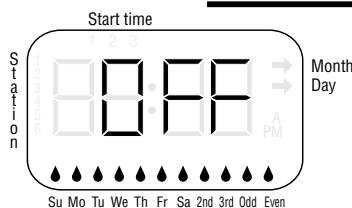

1 Arrêt du détecteur

- L'affichage à cristaux liquides sur la gauche clignotera et indiquera que le capteur de pluie a suspendu le programme

Pour désactiver le détecteur de pluie - En mode manuel et en mode de cycle

Mettez le cadran sur position de marche "RUN" pour activer - exécution du programme

L'appareil redémarrera lorsque le détecteur se dessèche

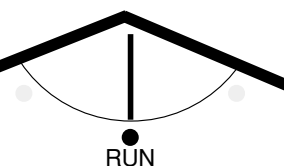

POSITIONS PAR DEFAULT

Horloge à 12 heures

HEURE	12h00 AM
DATE	01/01/00
JOUR	DIMANCHE
HEURES DE DEMARRAGE	1 @ 8h00 AM 2 - OFF 3 - OFF
TEMPS D'ARROSAGE	20 minutes à chaque zone
PROGRAMME	Tous les jours
DETECTEUR	Fermé normalement
REDEMARRAGE	Pour remettre l'appareil aux programmes par défaut programmées à l'usine, débrancher le transformateur et enlever les piles, attendre que l'affichage à cristaux liquides s'éteigne, puis rebrancher le transformateur et remettre les piles.

SPECIFICATIONS

Transformateur (entrée / sortie)

8104, 8106	120V 60 Hz AC / 24V 12VA AC
8174, 8176	230V 50Hz AC / 24V 12VA AC

Stations

Au maximum un seul relais de démarrage de la pompe ou une seule valve principale et une seule station.

Chaque station peut faire fonctionner un seule solénoïde

Température

Fonctionnement 0° à 55°C (32° à 131° F)

Rangement 0° à 70° C (32° à 158° F)

Piles

2 piles alcalines AA sont nécessaires (non incluses)

Protection contre sautes de courant

1 Fusible remplaçable de 1/2 amp.

RÉGLEMENT FCC

Attention : Tout changement ou modification apporté à cette unité sans l'autorisation expresse des responsables de la conformité peut invalider le droit pour l'utilisateur d'utiliser le matériel

Remarque : Ce matériel a fait l'objet d'un test visant à vérifier sa conformité aux limites de classe B pour les matériels électroniques, en vertu de l'élément 15 des règles FCC. Estos límites están asignados para proporcionar una protección razonable contra interferencias dañinas en instalaciones residenciales. Este equipo genera, utiliza, y puede irradiar energía de radiofrecuencia y si no es instalado y utilizado siguiendo las instrucciones, puede causar interferencias a las comunicaciones por radio. De cualquier manera, no se garantiza que no ocurra una interferencia en una instalación concreta. Si este equipo produce interferencias dañinas para la recepción de radio o televisión, lo cual puede determinarse conectando y desconectando el equipo, el usuario puede animarse a tratar de corregir la interferencia mediante una o varias de las siguientes medidas:

- Réorientez ou déplacez l'antenne de réception
- Écartez davantage le matériel et le récepteur
- Connectez le matériel dans une prise de courant reliée à un circuit différent de celui auquel le récepteur est connecté
- Consultez le concessionnaire ou un technicien en radio- télévision expérimenté qui sera en mesure de vous aider

RÉGLEMENTATIONS SUR LES INTERFÉRENCES RADIO CANADIENNES

REMARQUE : Cet appareil numérique ne dépasse pas les limites de classe B pour les émissions de parasite radio par un appareil numérique définies dans les réglementations d'interférence radio du département canadien des communications.

GARANTIE

Garantie limitée

L.R. Nelson Corporation ("Nelson") garantit tous les produits électroniques contre tout vice de fabrication et de matériau, pendant une période de deux (2) ans à partir de la date d'achat d'origine. Dans le cas où de tels défauts apparaîtraient, Nelson pourra, à sa discrétion, remplacer ou réparer le produit ou la pièce défectueux. Cette garantie ne s'étend pas aux dégâts survenant sur un produit ou une pièce Nelson à la suite d'un accident, d'une mauvaise utilisation, d'une modification, de négligence, d'abus, d'installation incorrecte, ni à l'usure normale, ni à l'apparence ni à la couleur extérieures. Cette garantie ne s'applique qu'au premier utilisateur du produit Nelson concerné. Si des défauts surviennent sur une pièce ou un produit Nelson pendant la période de garantie, vous devez contacter l'installateur, le commerçant Nelson, le distributeur, ou L.R. Nelson Corporation à un des emplacements suivants :

One Sprinkler Lane
Peoria, IL 61615
(309) 690-2200
Fax (309) 692-5847

1961 Miraloma Ave.
Suite B
Placentia, CA 92670
(714) 993-0496
Fax (714) 993-0496

5660 Commerce Drive
Units 2, 3
Orlando, FL 32839-2978
(800) 743-1020
Fax (407) 648-0924

Nelson peut, à sa discrétion, exiger que la pièce ou le produit soit renvoyé à un centre de réparation Nelson ou au commerçant ou au distributeur. Nelson déterminera si le prétendu défaut est couvert par la garantie. S'il l'est, le produit sera réparé ou remplacé. Prévoir 4 à 6 semaines pour la réparation ou le remplacement et le renvoi du produit ou de la pièce. Si une pièce ou un produit est remplacé, le remplacement est garanti uniquement pendant le restant de la période de garantie originale.

Cette garantie vous donne des droits légaux spécifiques, et vous pouvez avoir aussi d'autres droits qui varient d'une province à l'autre. L.R. Nelson Corporation n'autorise personne à créer en son nom des obligations ou des responsabilités relatives aux produits Nelson.

DANS LES LIMITES AUTORISÉES PAR LA LOI, TOUTE GARANTIE IMPLICITE OU DE COMMERCIALISABILITÉ OU D'ADAPTATION À UN USAGE PARTICULIER APPLICABLE AUX PRODUITS NELSON EST LIMITÉE EN DURÉE À LA DURÉE DE CES GARANTIES ÉCRITES. NI L.R. NELSON CORPORATION NI CES DISTRIBUTEURS OU COMMERÇANTS NE DOIVENT ÊTRE TENUS RESPONSABLES DE PERTES DE TEMPS, D'INCONVÉNIENCE, DE PERTES ÉCONOMIQUES, OU DE DÉGÂTS FORTUITS OU CIRCONSTANCIELS RÉSULTANTS DE LA VENTE OU DE LA DISTRIBUTION DES PRODUITS NELSON, QUE CE SOIT PAR RUPTURE DE LA PRÉSENTE GARANTIE OU PAR NÉGLIGENCE OU AUTRE.

Certaines provinces ne permettent pas de limiter la durée d'une garantie implicite ni de limiter ou d'exclure les dommages fortuits ou circonstanciels, les limites ou exclusions ci-dessus peuvent donc ne pas être applicables.

Pour toute information concernant la garantie ou son application, prière d'écrire à L.R. Nelson Corporation, One Sprinkler Lane, Peoria, IL 61615, États-Unis d'Amérique. Attention : Service clientèle.

POLITIQUE DE RÉCLAMATION POUR MARCHANDISE FAISANT L'OBJET D'UNE RÉCLAMATION

Les produits renvoyés au commerçant ou au distributeur et indiqués défectueux doivent être inspectés par le représentant commercial Nelson pour déterminer la conformité aux conditions de garantie. Si l'accord est donné, les produits seront réparés ou remplacés ou une lettre de crédit couvrant le prix d'achat net sera émise.

NELSON[®]
L.R. Nelson Corporation

900-07243

One Sprinkler Lane
Peoria, Illinois 61615
Tel. (309) 690-2200
Fax. (309) 693-0363
Toll Free 1-888-NELSON-8
www.LRNelson.com

Printed in U.S.A.
© 2000, L.R. Nelson Corporation